

# KUGELHÄHNE INTEC

K220, DN15 - DN100, PN16/40  
schwimmende Kugel, weichdichtend,  
einseitig angefederter Kugelsitz

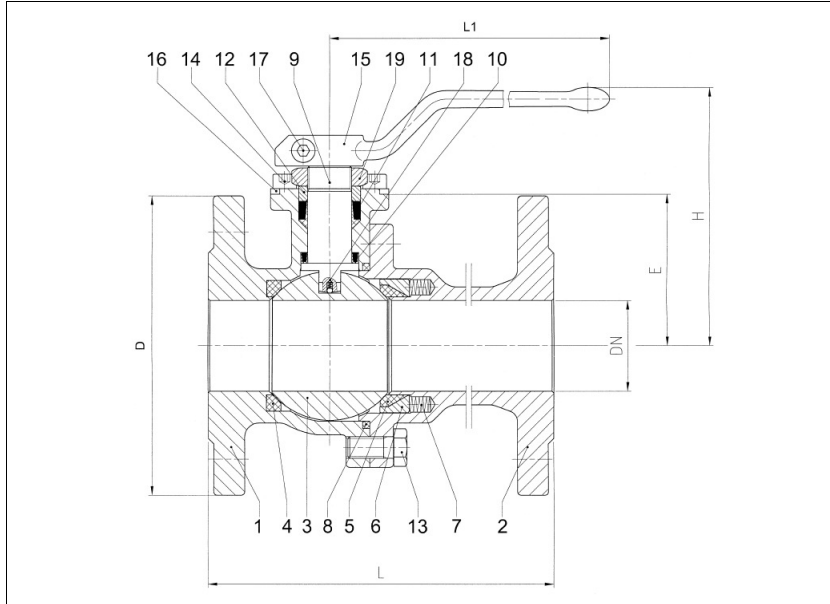

**Kugelhahn mit Flanschen  
voller Durchgang  
Baulänge EN 558, GR. 1  
Baulänge EN 558, GR. 27  
Flansche nach EN 1092**

### Ausschreibungstext:

Zweitelliger Kugelhahn mit Flanschen nach EN 1092, Baulängen EN 558, GR.1/GR.27, voller Durchgang, ausblassichere Schaltwelle, Gehäuse aus rost- und säurebeständigem Feinguss (1.4408) oder Stahlfeinguss (1.0619), Antistatik-Ausführung, ohne Buntmetallteile, Kugelsitze 3-fach gekammert, einseitig angefederter Kugelsitz, Stopfbuchse Graphit/KFGN/KFAM Keilringsystem angefedert und nachstellbar, Kopfflansch DIN EN ISO 5211, zugelassen nach DGRL, TA-Luft zertifiziert nach VDI 2440, Fire-Safe nach DIN EN ISO 10497, mit Handhebel.

Bezeichnung: INTEC K220

Nr.	Bezeichnung	Werkstoff	Werkstoff
Ausführung Standard			
1	Gehäuse	1.0619	1.4408
2	Gehäuseteil	1.0619	1.4408
3	Kugel	1.4408	
4	Kugelsitz	KFGN/KFM	
5	angefederter Kugelsitz	KFGN/KFM	
6	Kugelsitzaufnahme	1.4571/1.4404	
7	Spiralfeder	1.4401	
8	Gehäusedichtung	KF	
9	Schaltwelle	1.4462	
10	Primärdichtung	KFGN/Graphit	
11	Sekundärdichtung	KFAM/Graphit	
12	Lager	PEEK	
13	Sechskantschraube	A4-70	
14	Innensechskantschraube	A2-70	
15	Handhebel	1.4408/1.4308/Stahl verzinkt	
16	Handhebelanschlag	1.4301	
17	Innensechskantschraube	A2-70	
18	Antistatik	1.4401/1.4571/1.4404	
19	Sechskantmutter selbstsichernd	A2/1.4301	
Ausführung Fire-Safe			
7	Spiralfeder	Inconel X750	
8	Kombi-Gehäusedichtung	KF-Graphit	
9	Fire-Safe-Dichtring	Graphit	
	Druckring	1.4571/1.4404	
	Gleitscheibe	PEEK	

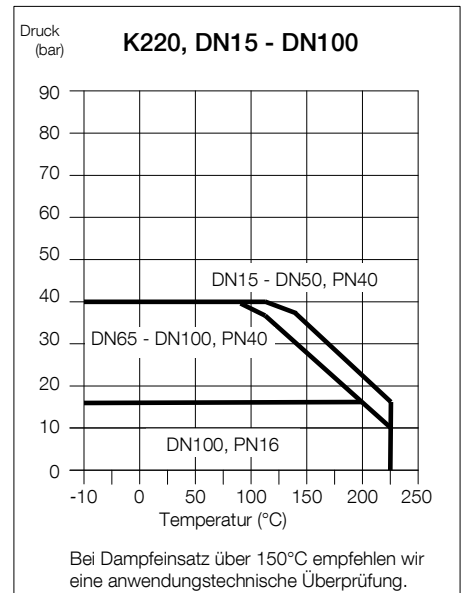

### Dimensionen

DN mm	PN	Baumaße (mm)						Aufbau ISO	Drehm. Nm**	Gewicht kg	
		H	L1	L GR.1	L GR.27	D	E			GR.1	GR.27
15	40	95	160	130	115	95	39,5	F05	9	3,0	2,9
20	40	105	160	150	120	105	46,0	F05	10	4,0	3,7
25	40	114	180	160	125	115	49,5	F05	14	4,9	4,6
32	40	130	180	180	130	140	59,0	F05	17	6,7	6,4
40	40	135	300	200	140	150	76,0	F07	37	9,3	8,8
50	40	143	300	230	150	165	83,5	F07	45	13,0	12,1
65	40	155	300	290	170	185	94,0	F07	65	17,0	16,0
80	40	197	500	310	180	200	102,5	F10	109	26,0	23,0
100	16	215	500	350	190	220	120,5	F10	148	33,0	30,0
100	40	215	500	350	190	235	120,5	F10	148	34,0	32,0

\*\* Notwendiges Drehmoment gemessen mit aufbereitetem Wasser bei  $\Delta P = 16$  bar und Raumtemperatur.

**Bestellbeispiel:**  
**INTEC K220, DN50, PN40, GR.27,  
1.4408, Fire-Safe**